

EURO-V

МАЗ-534026-8525-000

Автомобиль без платформы 4x2

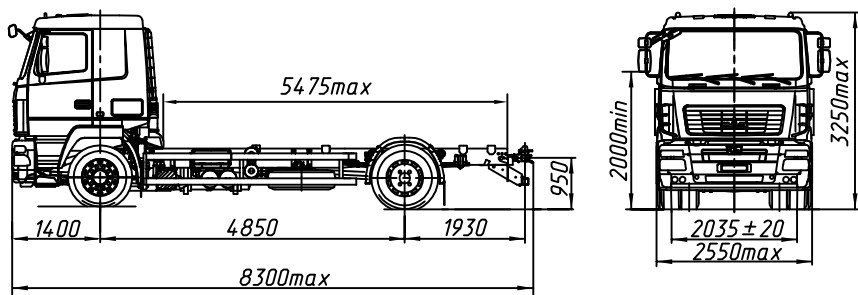

ТЕХНИЧЕСКИЕ ХАРАКТЕРИСТИКИ

Технически допустимая масса автопоезда, кг..... 44000
 Технически допустимая общая масса автомобиля, кг.....19000
 Распределение технически допустимой общей массы автомобиля:
 на переднюю ось, кг..... 7500
 на заднюю ось, кг.....11500
 Полная масса автомобиля в снаряженном состоянии, кг..... 7520
 Распределение полной массы автомобиля в снаряженном состоянии:
 на переднюю ось, кг..... 4900
 на заднюю тележку, кг..... 2620
 Технически допустимая грузоподъемность, кг 11480
 Двигатель.....Weichai WP7.300E51
 Мощность двигателя, кВт (л.с.)..... 215 (292,4)
 Максимальный крутящий момент, Н.м 1250
 Коробка передач ZF 9S1310T0
 Число передач КПП 9
 Передаточное число моста 5,08
 Размер шин 315/80R22.5
 Максимальная скорость, км/ч.....85*
 Тип кабины большая 5440 с низкой крышей

* - обеспечивается работой устройства ограничения скорости электронной системы управления двигателем.

Комплектации шасси автомобиля МАЗ-534026

Наименование признака	Значение признака	Комплектации шасси			
		8525-000 8525-700	8525-011 8525-711	8575-000 8575-700	8575-011 8575-711
Коробка передач	ZF 9s1310T0	X	X		
	9js135TA			X	X
Задняя подвеска	малодлиновая со стабилизатором	X		X	
	многодлинная со стабилизатором		X		X
Коробка отбора мощности	НН/1с или НН/1б	X	X		
	QH-50 или QH-70 или QH-70 (под насос)			X	X

Комплектации шасси МАЗ-534026

534026-0008525- топливный бак 500 л. (300 л. - по заказу), тормозная система с АБС, с ПБС, колеса дисковые, НЖП, переднее защитное устройство, круиз-контроль (по заказу), независимый воздушный отопитель кабины (по заказу), ограничение максимальной скорости (85 км/ч), БЗУ (по заказу), ЗЗУ (по заказу), кронштейны под надстройку (по заказу), кондиционер (по заказу), коробка отбора мощности (по заказу), противотуманные фары (по заказу), указатель скорости - тахограф цифровой (спидометр - по заказу), одно спальное место (по заказу), крылья задних колес (по заказу).

Примечание: На комплектации в тропическом исполнении подогреватель двигателя и независимый воздушный отопитель не устанавливаются.

EURO-V

МАЗ-534026-526-030

Автомобиль без платформы 4x2

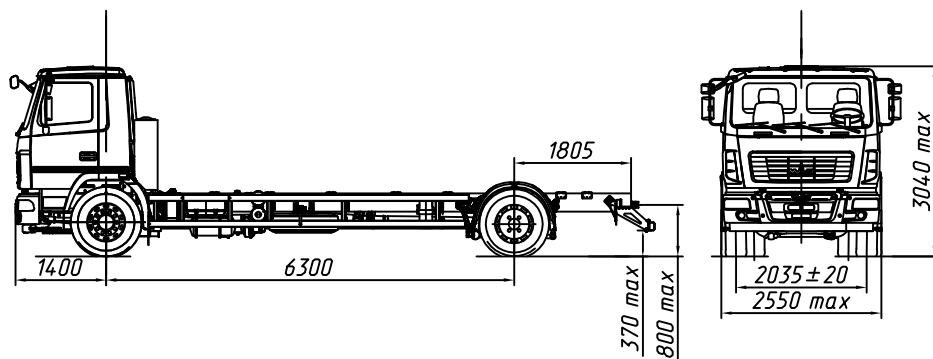

ТЕХНИЧЕСКИЕ ХАРАКТЕРИСТИКИ

Технически допустимая общая масса автомобиля, кг.....	19500
Распределение технически допустимой общей массы автомобиля:	
на переднюю ось, кг.....	8000
на вторую ось, кг.....	11500
Полная масса автомобиля в снаряженном состоянии, кг.....	6900
Распределение полной массы автомобиля в снаряженном состоянии:	
на переднюю ось, кг.....	4400
на вторую ось, кг.....	2500
Технически допустимая грузоподъемность, кг.....	12600
Двигатель.....	Weichai WP7.300E51
Мощность двигателя, кВт (л.с.).....	215(292)
Максимальный крутящий момент, Н.м (кгс.м.).....	1250(127)
Коробка передач.....	ZF 9S1310T0
Число передач КПП.....	9
Передаточное число моста.....	5,08
Размер шин.....	315/80R22.5
Максимальная скорость, км/ч.....	85*
Тип кабины.....	малая типа 6501

		Комплектации шасси автомобиля МАЗ-534026	
Наименование признака	Значение признака	526-030 526-730	576-030 576-730
Коробка передач	ZF 9s1310T0	X	
	9js135TA		X
Коробка отбора мощности	НН/1с или НН/1б	X	
	QH-50 или QH-70 или QH-70 (под насос)		X

534026-0000526-030- топливный бак 300 л., тормозная система с АБС, с ПБС, колеса дисковые, НЖП, переднее защитное устройство, круиз-контроль (по заказу), независимый воздушный отопитель кабины (по заказу), ограничение максимальной скорости (85 км/ч), БЗУ (по заказу), ЗЗУ (по заказу), кронштейны под надстройку (по заказу), кондиционер (по заказу), коробка отбора мощности (по заказу), противотуманные фары (по заказу), указатель скорости – спидометр (тахограф цифровой – по заказу), одно спальное место (по заказу), крылья задних колес (по заказу).

Примечание: На комплектации в тропическом исполнении подогреватель двигателя и независимый воздушный отопитель не устанавливаются.

* - обеспечивается работой устройства ограничения скорости электронной системы управления двигателем базового шасси

EURO-V

МАЗ-534026-8525-013

Автомобиль без платформы 4x2

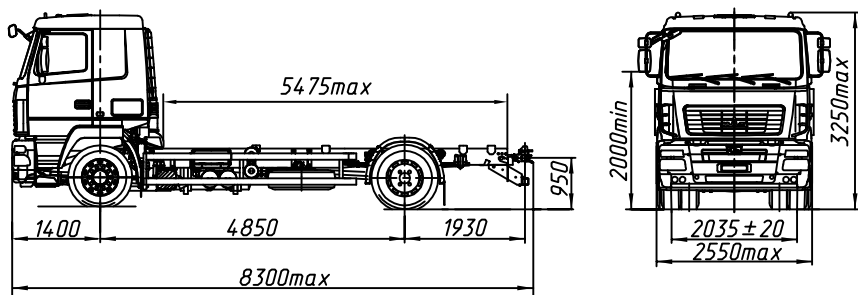

ТЕХНИЧЕСКИЕ ХАРАКТЕРИСТИКИ

Технически допустимая масса автопоезда, кг..... 44000
 Технически допустимая общая масса автомобиля, кг..... 20500
 Распределение технически допустимой общей массы автомобиля:
 на переднюю ось, кг 7500
 на заднюю ось, кг 13000
 Полная масса автомобиля в снаряженном состоянии, кг 7590
 Распределение полной массы автомобиля в снаряженном состоянии:
 на переднюю ось, кг 4920
 на заднюю тележку, кг 2670
 Технически допустимая грузоподъемность, кг 12810
 Двигатель..... Weichai WP7.300E51
 Мощность двигателя, кВт (л.с.)..... 215 (292,4)
 Максимальный крутящий момент, Н.м 1250
 Коробка передач ZF 9S1310T0
 Число передач КПП 9
 Передаточное число моста 5,08
 Размер шин 315/80R22.5
 Максимальная скорость, км/ч 85*
 Тип кабины большая 5440 с низкой крышей

* - обеспечивается работой устройства ограничения скорости электронной системы управления двигателем.

		Комплектации шасси автомобиля МАЗ-5340С5			
Наименование признака	Значение признака	8525-001 8525-701	8525-013 8525-713	8575-001 8575-701	8575-013 8575-713
Коробка передач	ZF 9s1310T0	X	X		
	9js135TA			X	X
Задняя подвеска	малолистовая со стабилизатором	X		X	
	многолистовая со стабилизатором		X		X
Коробка отбора мощности	НН/1с или НН/1б	X	X		
	QH-50 или QH-70 или QH-70 (под насос)			X	X

Комплектации шасси МАЗ-534026

534026-0008525- топливный бак 500 л. (300 л. - по заказу), тормозная система с АБС, с ПБС, колеса дисковые, НЖП, переднее защитное устройство, круиз-контроль (по заказу), независимый воздушный отопитель кабины (по заказу), ограничение максимальной скорости (85 км/ч), БЗУ (по заказу), ЗЗУ (по заказу), кронштейны под надстройку (по заказу), кондиционер (по заказу), коробка отбора мощности (по заказу), противотуманные фары (по заказу), указатель скорости - тахограф цифровой (спидометр - по заказу), одно спальное место (по заказу), крылья задних колес (по заказу).

Примечание: На комплектации в тропическом исполнении подогреватель двигателя и независимый воздушный отопитель не устанавливаются.